

Hovese Liga



SPELREGELS

SEIZOEN 2022 - 2023

Inhoudstafel

Regel 1	Het speelveld
Regel 2	De bal
Regel 3	De spelers
Regel 4	Uitrusting van de spelers
Regel 5	De scheidsrechter / De afgevaardigde
Regel 6	Duur van het spel
Regel 7	Begin van het spel / Aftrap
Regel 8	Bal in en uit het spel
Regel 9	Geldig doelpunt
Regel 10	Fouten en ongepastheden
Regel 11	Vrije trappen
Regel 12	Strafschop
Regel 13	Intrap en bal tegen plafond / armaturen
Regel 14	Doelworp (nadat de bal de doellijn overschreden heeft)
Regel 15	Hoekschop

Regel 1 : Het speelveld

Art. 1 Het speelveld en de doelen

De plattegrond van het speelveld is hieronder afgebeeld.

Het speelveld

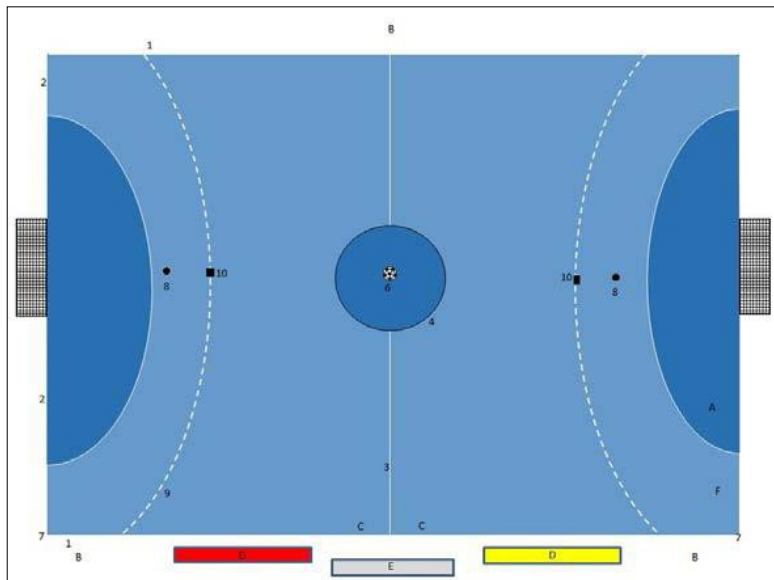

De doelen

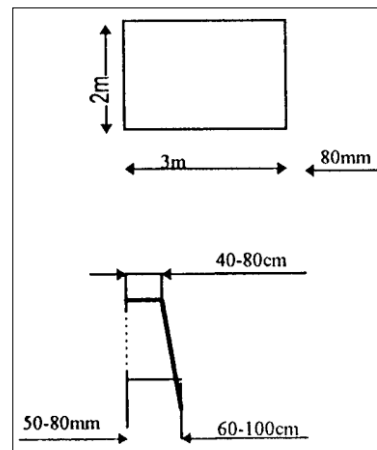

Lijnen en punten:

1. zijlijnen
2. doellijnen
3. middellijn
4. middencirkel (facultatief)
5. 6-meterlijnen
6. middelpunt (facultatief)
7. hoekpunten
8. strafschooppunten
9. n.v.t.
10. n.v.t.

Zones:

- A. doelgebied
- B. neutrale zone
- C. wisselzone
- D. zitplaats voor wisselerspelers en afgevaardigden
- E. n.v.t.
- F. n.v.t.

Art. 2 Afmetingen van het speelveld

Het speelveld moet een rechthoek zijn en de afmetingen moeten, zoveel mogelijk, een verhouding breedte/lengte van 1 op 2 benaderen.

De toegestane afmetingen voor de competitie georganiseerd door de Hovese Liga:

- lengte: van 25 meter (minimum) tot 42 meter (maximum);
- breedte: van 15 meter (minimum) tot 25 meter (maximum);
- de vrije hoogte boven het speelveld moet minimum 7 meter zijn.

De Hovese Liga kan uitzonderingen toestaan.

Art. 3 Vloerbedekking van het speelveld

Het oppervlak van het speelveld bestaat uit een vloerbedekking zonder oneffenheid.

De Hovese Liga kan uitzonderingen toestaan, maar steeds rekening houdend met de veiligheid van de spelers, scheidsrechter(s) en afgevaardigden.

Art. 4 Afbakening van het speelveld

Het speelveld is in de lengte begrensd door zijlijnen en in de breedte door doellijnen.

De lijnen die het speelveld afbakenen hebben een breedte van minimum 5 centimeter, ze moeten in dezelfde kleur zijn en contrasteren met de kleur van de vloerbedekking. Tussen de doelpalen moeten deze lijnen even breed zijn als de dikte (diepte) van de doelpalen. Alle lijnen maken deel uit van de gebieden die ze afbakenen.

Art. 5 Middelpunt en middencirkel

Het speelveld wordt in 2 gelijke zones verdeeld door de middenlijn die zich op gelijke afstand bevindt van de doellijnen. Het middelpunt van het speelveld moet met een duidelijke stip zijn aangegeven. Rondom het middelpunt moet een cirkel met een straal van 3 meter aangegeven worden; de middencirkel.

De aanwezigheid van een middelpunt en/of een middencirkel is facultatief. Wanneer het middelpunt niet aangegeven is, beslist de scheidsrechter over de ligging ervan. Wanneer de middencirkel niet aangegeven is, moet de scheidsrechter er op letten dat de spelers zich op reglementaire afstand bevinden bij de aftrap of bij een spelherneming nadat een doelpunt werd aangetekend.

Art. 6 Doelgebied

Loodrecht op elke doellijn moet een cirkelboog getrokken worden op een afstand van 6 meter van elke doelpaal en met een straal van 6 meter. Het bovenste deel van de cirkelboog moet een lijn van 3 meter zijn, evenwijdig aan de doellijn tussen de doelpalen.

Het doelgebied is begrensd door de doellijn en de 6-meterlijn.

Art. 7 Strafschoppunt

Het strafschoppunt bevindt zich op een afstand van 6 meter van de doellijn, in het midden van de lijn die het doelgebied afbakent.

Wanneer het strafschoppunt niet aangegeven is, beslist de scheidsrechter over de ligging ervan.

Art. 8 De doelen

De doelen worden in het midden van elke doellijn geplaatst. Ze bestaan uit 2 verticale palen die op de binnenzijde 3 meter van elkaar verwijderd zijn en bovenaan verbonden zijn door een horizontale dwarslat waarvan de onderkant zich op 2 meter boven de grond verbindt.

De doelpalen en de dwarslat mogen rond, vierkantig of rechthoekig zijn. De doelpalen en de dwarslat die rond zijn, moeten een diameter van 8 centimeter hebben. De doelpalen en de dwarslat die vierkantig of rechthoekig zijn, moeten 8 centimeter breed en 5 tot 8 centimeter dik (diep) zijn.

De diepte bovenaan de doelen moet minimum 40 en maximum 80 centimeter zijn. De diepte onderaan de doelen moet minimum 60 centimeter en maximum 1 meter zijn. Het verschil tussen de diepte boven- en onderaan moet minimum 20 centimeter zijn.

De doelen moeten vervaardigd zijn uit hout, stalen buizen, aluminium, spuitplastic of enig ander goedgekeurd materiaal. De kleur van de doelen moet contrasteren met de omgeving. Het is aanbevolen te werken met blokken van twee alternerende kleuren.

De doelen mogen verankerd worden in de speelvloer en/of aan de muur. Ze moeten in elk geval stabiel zijn.

Netten zijn verplicht. Ze moeten loshangen om te beletten dat de bal zou terugspringen. Ze moeten stevig aan de doelpalen en de dwarslat vastgehecht worden en ze mogen de doelverdediger niet hinderen. De mazen mogen geen bal doorlaten.

De voorzijde van de doelpalen moet samenvallen met de binnenzijde van de doellijnen.

Een wedstrijd mag niet beginnen of dient gestaakt indien een doelpaal of een dwarslat gebroken is en/of niet meer de vereiste vorm heeft of onvoldoende stevig is.

Art. 9 Neutrale zone

Het speelveld moet omringd zijn door een ruimte die minimum 1 meter breed is zonder enige hindernis (uitgezonderd de bank voor wisselerspelers en afgevaardigden). De vloerbedekking van de neutrale zone moet van dezelfde aard zijn als die van het speelveld.

De Hovese Liga kan uitzonderingen toestaan, maar steeds rekening houdend met de veiligheid van de spelers, scheidsrechter(s) en afgevaardigden.

Art. 10 Wisselzone

De wisselzone is gelegen langs beide zijden van de middellijn en is telkens 3 meter lang. Ze behoort tot de neutrale zone.

De wisselzone wordt bij voorkeur aangeduid met 2 lijnen, loodrecht op de zijlijn en langs de zijde waar de banken voor de wisselerspelers zijn opgesteld, met een lengte van 80 centimeter (40 centimeter binnen en 40 centimeter buiten het speelveld) en op een afstand van 3 meter langs beide zijden van de middellijn.

Wanneer de wisselzone niet is aangeduid, beslist de scheidsrechter over de breedte van de wisselzone.

Art. 11 Zitplaatsen voor wisselerspelers en toegelaten afgevaardigden

De zitplaatsen voor wisselerspelers en toegelaten afgevaardigden bevinden zich in de neutrale zone maar buiten de wisselzone en op 3 meter van de middenlijn.

De Hovese Liga kan uitzonderingen toestaan.

Art. 12 Spelbenodigheden

In alle competities van de Hovese Liga mag een wedstrijd niet gespeeld worden zonder bal.

Art. 13 Verlichting

Het speelveld moet voorzien zijn van een voldoende en gelijkmatige kunstverlichting, die zal aangewend worden wanneer de omstandigheden het vereisen.

De scheidsrechter beslist of er voldoende en gelijkmatige verlichting aanwezig is om de wedstrijd aan te vangen en/of verder aan te vatten.

Art. 14 Ongeschikt speelveld

Het speelveld is ongeschikt indien:

- het niet de vereiste afmetingen heeft;
- het niet omgeven is door een neutrale zone zonder enige hindernis;
- de doelen of netten niet aan de voorschriften voldoen;
- de verlichting onvoldoende is;
- de staat van de vloerbedekking gevaar oplevert voor de spelers;
- er zich hindernissen of vreemde voorwerpen op het veld bevinden of binnen de reglementaire hoogte;
- de voorziene lijnen niet of slecht aangebracht zijn.

De Hovese Liga kan uitzonderingen toestaan.

De scheidsrechter beslist over de (on)geschiktheid van het speelveld. Indien het speelveld 5 minuten na het voorziene officiële aanvangsuur ongeschikt is, mag de wedstrijd niet aanvangen en dient de scheidsrechter een verslag aan de bevoegde commissie over te maken.

Regel 2 – De bal

Art. 1 Afmetingen en vorm

De wedstrijdbal moet voldoen aan volgende voorwaarden:

- De bal moet bolvormig zijn.
- De buitenbekleding moet van leder of een ander gelijkwaardig geschikt materiaal zijn.
- De bal is van type 4 (omtrek van minimum 62 en maximum 66 centimeter).
- De bal moet van het type ‘low bounce’ zijn (halfbotsend).
[Indien de bal vanop een hoogte van 2 meter laat vallen, mag de bal de eerste keer niet hoger dan 65 en niet lager dan 55 centimeter terugbotsen.]
- Het merk van de bal speelt geen rol.

De scheidsrechter beslist of de bal voldoet aan de voorwaarden.

Art. 2 Aantal ballen

Het is steeds de thuisploeg die een wedstrijdbal moet voorzien. Het aantal ballen dat de thuisploeg moet voorzien, is niet gelimiteerd maar het aantal moet voldoende zijn om een normaal verloop van de wedstrijd te waarborgen.

Indien de thuisploeg geen bal ter beschikking kan stellen binnen de 5 minuten na het voorziene officiële aanvangsuur van de wedstrijd, kunnen beide ploegen in samenspraak met de scheidsrechter overeenkomen te spelen met een bal die voorzien wordt door de bezoekende ploeg. Dit kan nooit een reden zijn tot een klacht.

Indien de wedstrijd niet kan aanvangen of dient gestaakt te worden wegens het ontbreken van een bal, moet de scheidsrechter een verslag overmaken aan de bevoegde commissie.

Art. 3 Vervanging van de wedstrijdbal

De bal waarmee de wedstrijd begonnen wordt, mag niet vervangen worden zonder toelating van de scheidsrechter.

Indien de bal onregelmatig wordt tijdens het spel, moet de scheidsrechter de wedstrijd stilleggen. De wedstrijd wordt hervat met een scheidsrechtersbal op de plaats waar de bal onregelmatig werd. Indien de bal onregelmatig wordt bij een spelhervatting, wordt hij beschouwd als zijnde onregelmatig geworden voor de spelherneming.

Indien het feit zich voordoet voor hij aangeraakt werd door een speler of de scheidsrechter, ofwel gestuit werd door een doelpaal of dwarslat, moet het spel hernomen worden met een andere reglementaire bal.

Indien het feit zich voordoet op het ogenblik dat de bal een speler of de scheidsrechter raakt, ofwel gestuit werd door een doelpaal of dwarslat, moet het spel hernomen worden met een scheidsrechtersbal op de plaats waar het contact plaatshad.

Regel 3 – De spelers

Art. 1 Aantal spelers en leeftijden

Een wedstrijd wordt gespeeld door 2 ploegen elk bestaande uit maximum 9 spelers, waarvan er maximum 5 spelers op het veld staan. 1 van de 5 spelers moet de doelverdediger zijn.

Elke ploeg moet de wedstrijd kunnen aanvangen met minimum 4 spelers (doelverdediger inbegrepen).

Indien een ploeg de wedstrijd aanvangt met minder spelers dan ingeschreven op het wedstrijdblad (minimum 4), is aanvulling van de ploeg toegelaten tot aan het einde van de wedstrijd (eventuele verlengingen en strafschoppen inbegrepen) op voorwaarde dat deze spelers ingeschreven zijn op het wedstrijdblad vooraleer zij aan de wedstrijd deelnemen. Laattijdige spelers dienen hun aanwezigheid te melden aan de scheidsrechter vooraleer ze kunnen deelnemen aan de wedstrijd.

Indien tijdens de wedstrijd het aantal spelers van een ploeg herleidt wordt tot minder dan 3, moet de scheidsrechter de wedstrijd staken.

Elke speler mag slechts deelnemen aan een competitie georganiseerd door de Hovese Liga in het kalenderjaar dat hij 16 jaar wordt of geworden is.

Art. 2 De doelverdediger

Een ploeg mag niet aantreden zonder doelverdediger. In geval van uitwijzing of uitsluiting van de doelverdediger moet een andere speler in aangepaste uitrusting zijn plaats innemen.

Elke speler die aan de wedstrijd deelneemt, mag wisselen met de doelverdediger.

- Indien het een 'vliegende' wissel betreft, gebeurt deze op dezelfde wijze als voor een veldspeler, dit wil zeggen zonder spelonderbreking en de scheidsrechter hoeft geen nota te nemen van zulke wissels.
- Indien de wissel gebeurt wegens straf tijd/uitwijzing/uitsluiting/kwetsuur van de doelverdediger, wordt het spel stilgelegd en dient de scheidsrechter nota te nemen van de wissel.

Art. 3 De kapitein

Elke ploeg stelt voor de aftrap een kapitein aan. Hij moet een armband dragen in (een) contrasterende kleur(en) met deze van zijn trui. Zolang de kapitein geen reglementaire armband draagt, mag hij niet aan de wedstrijd deelnemen.

Voor de wedstrijd tekent de kapitein het scheidsrechtersblad en aanhoort de instructies van de scheidsrechter.

Noch de kapitein, noch enig andere speler heeft het recht aan de scheidsrechter uitleg te vragen over een genomen beslissing.

Indien een speler, na het krijgen van 2 minuten straf tijd, weigert plaats te nemen op de bank voor wisselers, moet de scheidsrechter hem uitwijzen. Indien een uitgewezen speler weigert het speelveld te verlaten, moet de scheidsrechter hem uitsluiten. Indien een uitgesloten speler weigert het speelveld te verlaten, moet de scheidsrechter beroep doen op de kapitein. Indien deze weigert of indien zijn tussenkomst mislukt, wordt de wedstrijd gestaakt.

Indien de kapitein, na het krijgen van 2 minuten straf tijd, weigert plaats te nemen op de bank voor wisselers, moet de scheidsrechter hem uitwijzen. Indien de kapitein wordt uitgewezen en weigert het speelveld te verlaten, moet de scheidsrechter hem uitsluiten. Indien de kapitein uitgesloten wordt en weigert het speelveld te verlaten, wordt de wedstrijd gestaakt.

Art. 4 Spelerswissel en wijze van wissel

Een wisselspeler mag onmiddellijk aan het spel deelnemen.

Bij een vliegende wissel moeten volgende voorschriften nageleefd worden:

- De speler die het speelveld verlaat, moet de zijlijn kruisen binnen de wisselzone.
- De speler die het speelveld betreedt, moet de zijlijn kruisen binnen de wisselzone maar niet vooraleer de speler die het speelveld verlaat de zijlijn volledig overschreden heeft.

De wissel moet gebeuren binnen de wisselzone. De wisselspelers mogen in het spel komen zonder toelating van de scheidsrechter te vragen, behalve in geval van blessure. De wisselspeler moet wachten om het speelveld te betreden totdat de geblesseerde speler het speelveld verlaten heeft.

Geblesseerde spelers, waarvoor de wedstrijd werd onderbroken door de scheidsrechter, mogen op om het even welke plaats het speelveld verlaten of geëvacueerd worden maar, indien mogelijk, zo dicht mogelijk bij de plaats waar hij zich bevindt. De vervangende speler moet op reglementaire wijze het speelveld te betreden.

Indien een wisselspeler het speelveld opkomt om een andere reden dan een reglementaire wissel, moet de scheidsrechter het spel onmiddellijk onderbreken. De scheidsrechter dient de nodige disciplinaire maatregel te nemen tegen de wisselspeler die de overtreding begaat en het spel dient hervat te worden met een onrechtstreekse vrije trap op de plaats waar de bal zich bevond toen het spel werd stilgelegd. In geval van een onrechtstreekse vrije trap ten voordele van de aanvallende ploeg in het doelgebied (6-meter zone), moet de bal geplaatst worden op de 6-meterlijn en dit zo dicht mogelijk bij de plaats waar de bal zich bevond toen het spel werd stilgelegd.

[De namen van alle spelers (effectieve en wisselspelers) moeten voor aanvang van de wedstrijd op het wedstrijdblad vermeld staan. De ongebruikte lijnen op het wedstrijdblad dienen doorgehaald en gearafeerd door de scheidsrechter alvorens hij op het speelveld komt. Wanneer een ploeg slechts 4 spelers op het wedstrijdblad vermeldt, mag de scheidsrechter de vijfde lijn niet doorhalen aangezien een ploeg zich op gelijk welk ogenblik van de wedstrijd mag vervolledigen. Indien een ploeg heel de wedstrijd met 4 spelers gespeeld heeft, moet de overgebleven 5^e lijn na de wedstrijd doorgehaald en gearafeerd worden.]

Regel 4 – Uitrusting van de spelers

Art. 1 Uitrusting

De uitrusting van een speler moet bestaan uit een trui (of shirt), een korte broek, sportkousen en schoeisel.

Alle spelers van 1 ploeg moeten dezelfde uitrusting dragen behalve de doelvrediger (met uitzondering van het schoeisel) waarvan de kleur duidelijk verschillend is van deze van de spelers van de tegenpartij en van de scheidsrechter.

De kleur van de trui van de doelvrediger moet verschillend zijn van deze van alle andere spelers (medespelers en tegenstanders) en van de scheidsrechter. Hij mag een training dragen in plaats van een korte broek.

Zwartgekleurde truien zijn voor alle veldspelers verboden behalve tijdens wedstrijden waarin de scheidsrechter een trui draagt in een andere kleur (dan zwart).

Iedere bezoekende club is er toe gehouden gedurende het hele seizoen aan te treden in de kleuren zoals officieel bekend gemaakt. De thuisclub wordt verantwoordelijk geacht indien een wedstrijd niet kan doorgaan omdat hij zich aanbiedt in een andere dan haar officiële kleuren en die dezelfde zijn als deze die officieel door de bezoekende club bekend zijn gemaakt.

Wanneer de bezoekende club zich niet aanbiedt in zijn officiële kleuren maar met kleuren die dezelfde zijn als de kleuren van de thuisclub moet de scheidsrechter de bezoekende club verplichten van uitrusting te veranderen.

Wanneer in een officiële wedstrijd de bekend gemaakte kleuren van beide clubs identiek zijn of naar het oordeel van de scheidsrechter aanleiding tot verwarring kunnen geven, moet hij de spelers van de thuisclub verplichten shirts van een andere kleur te dragen.

Art. 2 Nummering van de spelers

Op iedere trui moet op de rugzijde een leesbaar nummer van 1 tot en met 99 staan, verplicht in Arabische cijfers. De nummers van de spelers van eenzelfde ploeg dienen verschillend te zijn. Spelers zonder rugnummer op hun trui mogen niet deelnemen aan de wedstrijd.

Art. 3 Sportschoenen

Het dragen van sportschoeisel is verplicht. Enkel schoeisel met helder gekleurde zolen, zonder topverharding en zonder noppen worden toegelaten.

De ploegen zijn gehouden inlichtingen in te winnen bij de verantwoordelijke van de sporthal over de voorschriften betreffende de kleur van de zolen die mogen gebruikt worden en deze stipt na te leven.

Art. 4 Gevaarlijke of niet conforme uitrusting

Het is verboden gevaarlijke voorwerpen (kan gevaar vormen voor de eigen speler en/of alle andere spelers) te dragen zoals armbanden, uurwerken, ringen met uitsteeksels, te los hangende hals- of andere kettingen enz.

Indien een speler zich aanbiedt om zijn ploeg te vervolledigen, nadat de wedstrijd begonnen is, en niet aan het spel mag deelnemen omdat zijn uitrusting niet conform is, moet hij een spelonderbreking afwachten om aan de scheidsrechter te vragen aan het spel te mogen deelnemen.

Dit geldt ook voor een speler die wegens dezelfde inbreuk het speelveld diende te verlaten.

De speler mag slechts opnieuw aan het spel deelnemen nadat de scheidsrechter zich persoonlijk ervan vergewist heeft dat de speler niet meer in overtreding is met deze regel.

Ingeval van inbreuk op deze regel moet het spel stilgelegd worden. Het spel moet hernomen worden met een onrechtstreekse vrije trap toegekend aan de tegenpartij op de plaats waar de bal zich bevond.

Regel 5 – De scheidsrechter / De afgevaardigde

Art. 1 Algemeenheden

De scheidsrechter wordt aangeduid door de bevoegde aanduidingsverantwoordelijke van de Hovese Liga. Hij moet de tijd opnemen, zorgen dat het spel de voorziene duur heeft en hij moet waken over de toepassing van de spelregels en de officiële instructies uitgevaardigd door de Hovese Liga.

De scheidsrechter wordt geacht de uitrusting te dragen zoals ze door de Hovese Liga voorgeschreven wordt. In principe is dit een zwarte uitrusting. Een 'new look – uitrusting' wordt toegestaan, maar wanneer er verwarring mogelijk is met de kleur van de uitrusting van 1 van beide ploegen, moet in dat geval de scheidsrechter de kleur van zijn uitrusting aanpassen (regel 4, artikel 1).

Art. 2 Voor de wedstrijd

De scheidsrechter controleert voor aanvang van de wedstrijd de staat van het speelveld, de ballen en de uitrusting van de spelers. Hij waakt erover dat de voorzieningen buiten het speelveld, zoals neutrale zone, bank voor spelers en afgevaardigden enz., beantwoorden aan de voorschriften.

Hij moet de controle verrichten van de lidkaarten en het wedstrijdblad. De lidkaarten en het behoorlijk ingevulde wedstrijdblad moeten voor het voorziene officiële aanvangsuur van de wedstrijd ter beschikking gesteld worden van de scheidsrechter. Een lidkaart is een kaart afgeleverd door de Hovese Liga. Het niet kunnen voorleggen van een lidkaart die voldoet aan alle voorschriften zal aanleiding geven tot het niet deelnemen aan de wedstrijd.

Een speler kan pas deelnemen aan de wedstrijd na het voorleggen van zijn lidkaart. Een afgevaardigde kan pas plaatsnemen op de wisselbank na het voorleggen van zijn lidkaart.

De scheidsrechter is bevoegd om zowel voor of na de wedstrijd een controle te doen van de erkende identiteitsdocumenten (steeds met foto) van de spelers. Elke speler ingeschreven op het wedstrijdblad, die geen geldig identiteitsbewijs (steeds met foto) kan voorleggen, mag niet deelnemen aan het spel of op de bank voor wisselers plaatsnemen zolang er geen geldig identiteitsbewijs (steeds met foto) wordt voorgelegd. Na de wedstrijd zal zijn naam op het wedstrijdblad geschrapt worden als geen enkel geldig identiteitsbewijs (steeds met foto) werd voorgelegd. Indien de identiteitscontrole gebeurt na de wedstrijd en een speler, ingeschreven op het wedstrijdblad, geen geldig identiteitsbewijs (steeds met foto) kan voorleggen, zal de scheidsrechter een verslag overmaken aan de bevoegde commissie.

Art. 3 Bevoegdheden van de scheidsrechter

De bevoegdheden van de scheidsrechter, toegekend door de spelregels, vangen aan op het ogenblik dat hij de kleedkamer betreedt en eindigen na de wedstrijd bij het aftekenen van het wedstrijdblad.

Dit mag geen beletsel zijn om een verslag aan de bevoegde commissie over te maken voor feiten die zich voor of na de wedstrijd zouden voordoen.

Een speler die voor de aftrap en voor het doorhalen en paraferen van de ongebruikte lijnen op het wedstrijdblad door de scheidsrechter uitgesloten wordt, mag op het wedstrijdblad vervangen worden. Indien als gevolg van deze uitsluiting een ploeg slechts 4 spelers kan opstellen om de wedstrijd aan te vangen, mag ze op gelijk welk ogenblik van de wedstrijd het aantal spelers aanvullen tot 5.

Een speler die voor de aftrap maar na het doorhalen en paraferen van de ongebruikte lijnen op het wedstrijdblad door de scheidsrechter uitgesloten wordt, mag niet meer vervangen worden en zijn ploeg moet de wedstrijd spelen met 1 speler minder.

Wanneer een ploeg hierdoor minder dan 4 spelers kan opstellen, mag deze wedstrijd niet aanvangen en moet de scheidsrechter een verslag overmaken aan de bevoegde commissie.

Art. 4 Leiding van de wedstrijd

De scheidsrechter leidt het spel volgens de spelregels en neemt alle beslissingen die zich opdringen. Hij mag echter alleen op zijn eerste beslissing terugkomen indien het spel nog niet hernomen is.

De scheidsrechter heeft de bevoegdheid het spel te onderbreken voor iedere overtreding van de spelregels. Hij mag het principe van het voordeel toepassen indien hij meent de overtredende ploeg te bevoordelen.

Hij mag niet op zijn beslissing terugkomen wanneer het vermeende voordeel niet benut wordt. De toepassing van het principe van het voordeel mag geen beletsel zijn om, indien nodig, uitgesteld de passende disciplinaire sanctie te treffen tegen de speler die de overtreding beging (zelfs indien deze intussen gewisseld werd).

Art. 5 Stilleggen en stopzetten van de wedstrijd

De scheidsrechter heeft de bevoegdheid het spel te onderbreken of definitief te staken wanneer hij dit nodig acht wegens interne of externe factoren, het gedrag van de toeschouwers of gelijk welke reden.

Hij moet het spel onmiddellijk onderbreken indien een speler ernstig gekwetst is. Indien het een lichte kwetsuur is, zal hij het spel onderbreken op het einde van de aan gang zijnde spelfase. Een licht geblesseerde speler mag niet op het speelveld verzorgd worden.

Indien de wedstrijd definitief gestaakt wordt, moet de scheidsrechter een verslag overmaken aan de bevoegde commissie.

Art. 6 Uitwijzing en uitsluiting

Indien een speler zich schuldig maakt aan een zware overtreding, onbehoorlijk of onsportief gedrag heeft de scheidsrechter de bevoegdheid volgende tuchtsancties te treffen:

- een opmerking te maken of een waarschuwing te geven;
- 2 minuten straf tijd te geven;
- een speler uit te wijzen (gele kaart);
- een speler uit te sluiten (rode kaart).

De scheidsrechter heeft eveneens de bevoegdheid om elke afgevaardigde die zich naar zijn oordeel schuldig maakt aan onbehoorlijk gedrag, uit de neutrale zone te verwijzen (gele kaart) of uit te sluiten (rode kaart).

Met uitzondering van de spelerswissels die tijdens de wedstrijd toegelaten zijn, mag niemand het speelveld betreden noch de zaal verlaten zonder toelating van de scheidsrechter. Indien een speler of afgevaardigde dit toch doet, moet de scheidsrechter het gedrag van die persoon beoordelen.

Na het beëindigen van de wedstrijd mag de scheidsrechter geen straf tijd meer geven noch een gele of rode kaart tonen. Bij eventuele problemen na de wedstrijd dient de scheidsrechter een verslag over te maken aan de bevoegde commissie.

Art. 7 Het fluitsignaal

Elke spelonderbreking wordt door de scheidsrechter kenbaar gemaakt door een fluitsignaal. Bij een spelhervatting is het fluitsignaal aanbevolen maar niet verplicht, behalve:

- bij de aftrap;
- bij spelhervatting van de tweede speel helft;
- bij spelhervatting nadat een doelpunt gemaakt werd;
- bij spelhervatting na time out;
- om het einde van elke speel helft aan te duiden;
- bij het nemen van een strafschoep.

Art. 8 Afwezigheid van de scheidsrechter

Een wedstrijd mag niet gespeeld worden zonder scheidsrechter. Indien de officieel aangeduide scheidsrechter afwezig is of niet meer in staat is zijn opdracht te vervolgen wegens blessure of ziekte, moet de tweede scheidsrechter of een gelegenheidsscheidsrechter zijn plaats innemen. De gelegenheidsscheidsrechter beschikt over alle bevoegdheden toegekend aan de officiële scheidsrechter.

Wanneer de scheidsrechter beslist dat de wedstrijd niet kan worden aangevat of de wedstrijd definitief staakt, mag niemand hem vervangen.

Bij afwezigheid van de officieel aangeduide scheidsrechter is de rangorde om hem te vervangen de volgende:

- een toevallig aanwezige scheidsrechter van de Hovese Liga;
- scheidsrechter behorend tot de bezoekende ploeg (minimum 18 jaar);
- scheidsrechter behorend tot de thuisploeg (minimum 18 jaar);
- aangesloten lid (in het bezit van een lidkaart van de Hovese Liga) van de bezoekende ploeg (minimum 18 jaar);
- aangesloten lid (in het bezit van een lidkaart van de Hovese Liga) van de thuisploeg (minimum 18 jaar).

Een gelegenheidsscheidsrechter moet de leiding van de wedstrijd afstaan aan de te laat komende officieel aangeduide scheidsrechter. Om op het speelveld te komen moet de officieel aangeduide scheidsrechter wachten tot het spel onderbroken wordt.

Enkel de officieel aangeduide scheidsrechter mag de plaats innemen van de gelegenheidsscheidsrechter die de wedstrijd begonnen is.

Een aangesloten lid (in het bezit van een lidkaart van de Hovese Liga) dat de leiding van een wedstrijd op zich neemt, heeft geen recht op een vergoeding.

Art. 9 Ordemaatregelen

Iedereen, met uitzondering van spelers, die zich binnen de neutrale zone bevindt, moet een armband dragen en dient zich als afgevaardigde op het wedstrijdblad te hebben ingeschreven voor aanvang van de wedstrijd. Zolang deze perso(n)en geen reglementaire armband draagt en/of niet als afgevaardigde op het wedstrijdblad vermeld staat, mag hij niet plaatsnemen op de bank voor wisselers en wordt hij beschouwd als een toeschouwer.

Art. 10 De assistent-scheidsrechter

Om de scheidsrechter bij te staan in het leiden van de wedstrijd kan een assistent-scheidsrechter aangeduid worden. De assistent-scheidsrechter heeft dezelfde bevoegdheden als de hoofdscheidsrechter. Het is mogelijk dat de assistent-scheidsrechter een beslissing neemt in overeenstemming met de hoofdscheidsrechter.

Wanneer de hoofdscheidsrechter en de assistent-scheidsrechter tegelijkertijd een beslissing nemen, elk in het voordeel van een andere ploeg, dan neemt de beslissing van de hoofdscheidsrechter de voorhand op die van de assistent-scheidsrechter.

Regel 6 – Duur van het spel

Art. 1 Duur van het spel en time out

De wedstrijd bestaat uit twee spelperiodes van 20 minuten elk, onderbroken door een pauze van maximum 2 minuten. Tijdens de pauze gaan de spelers naar de bank voor wisselers.

Tijdens elke wedstrijd heeft elke ploeg recht op een time out van maximum 1 minuut. Daarbij worden volgende principes gevolgd:

- De kapitein moet de toestemming voor een time out vragen aan de scheidsrechter.
- De scheidsrechter kan slechts een time out toekennen als de bal buiten het speelveld is.
- Tijdens een time out gaan de spelers naar de bank voor wisselers.

De scheidsrechter heeft het recht de duur van elke periode te verlengen met de tijd die volgens hem verloren werd, wat ook de reden daarvan mag zijn. De scheidsrechter moet echter aan elke speelhelft de tijd toevoegen die volgens hem verloren werd door de evacuatie van gekwetste spelers.

De duur van een spelperiode moet verlengd worden met de tijd die nodig is om een strafschoep te kunnen nemen voor een fout, begaan binnen de reglementaire tijd. De scheidsrechter moet de twee ploegen op de hoogte brengen van deze beslissing.

Indien voorgeschreven is dat een wedstrijd een winnaar moet hebben en dit geregeld wordt door het spelen van verlengingen, dan duren deze verlengingen 2 maal 5 minuten en zonder inlassing van een rustpauze. Tijdens deze verlengingen kan er geen time out aangevraagd worden.

Art. 2 Het stilleggen of stopzetten van de wedstrijd

De scheidsrechter moet het spel onderbreken telkens als de omstandigheden het vereisen.

Hij moet de wedstrijd definitief staken wanneer hij van oordeel is dat een normaal verloop van de wedstrijd onmogelijk geworden is door minimum 1 van volgende oorzaken:

- onbespeelbaarheid van het veld;
- handtastelijkheden tegen de scheidsrechter (of assistent-scheidsrechter);
- onvoldoende aantal spelers in 1 van de ploegen;
- gevaar voor de lichamsgesteldheid van de spelers dat niet kan ongedaan gemaakt worden binnen de 5 minuten;
- overrompeling van het speelveld dat niet kan ongedaan gemaakt worden binnen de 5 minuten;
- vreemd voorwerp op het speelveld dat niet kan verwijderd worden binnen de 5 minuten;
- weigering gevolg te geven aan een definitieve uitsluiting nadat de hiervoor voorziene procedure gevolgd werd;
- andere omstandigheden te beoordelen door de scheidsrechter.

Indien de wedstrijd definitief gestaakt wordt, moet de scheidsrechter een verslag overmaken aan de bevoegde commissie.

Art. 3 Niet aanvangen van de wedstrijd

Als 5 minuten na het voorziene officiële aanvangsuur van de wedstrijd een ploeg niet over minimum 4 spelers in conforme uitrusting op het speelveld staat, mag de wedstrijd niet plaatsvinden. De scheidsrechter moet een verslag overmaken aan de bevoegde commissie, die het geval zal onderzoeken.

Regel 7 – Begin van het spel / Aftrap

Art. 1 Aanvang van de wedstrijd

Bij de aanvang van de wedstrijd is het steeds de bezoekende ploeg die de aftrap neemt. De wisselers en de afgevaardigden moeten plaatsnemen op de bank langs de kant van de speelhelft dat door hun ploeg verdedigd wordt.

De bal moet op het middelpunt van het speelveld liggen en mag niet bewegen. Nadat de scheidsrechter het fluitsignaal heeft gegeven, vangt het spel aan met een trap op de bal door een speler in gelijk welke richting.

Alle spelers dienen zich op de eigen speelhelft te bevinden en spelers van de ploeg die niet aftrapt, moeten op een afstand van minimum 5 meter van de bal blijven, tot wanneer deze in het spel gebracht is.

De speler die de aftrap gegeven heeft, mag geen 2^e maal de bal spelen voordat deze door een andere speler, van de eigen ploeg of van de tegenpartij, aangeraakt werd.

Een doelpunt kan rechtstreeks uit een aftrap gescoord worden.

Art. 2 Nadat een doelpunt gemaakt werd

Het spel zal op dezelfde wijze hernomen worden als bij de aftrap, door een speler van de ploeg waartegen een doelpunt gescoord werd.

Art. 3 Na de rust

Na de rust wisselen de ploegen van speelhelft. De aftrap wordt gegeven door een speler van de ploeg die niet de aftrap in het begin van de wedstrijd genomen heeft.

De wisselers en de afgevaardigden moeten eveneens van speelhelft wisselen

Art. 4 Tijdelijke onderbreking / Scheidsrechtersbal

Wanneer het spel tijdelijk stilgelegd werd om een reden die niet in de spelregels voorzien is, zal het spel hernomen worden met een scheidsrechtersbal (de scheidsrechter laat de bal uit zijn hand vallen) op de plaats waar de bal zich bevond op het ogenblik dat het spel onderbroken werd. De bal is in het spel zodra hij de grond geraakt heeft.

Wanneer het spel stilgelegd werd terwijl de bal in het doelgebied was, moet de scheidsrechtersbal gegeven worden op de lijn die dit gebied afbakent (= 6-meterlijn), zo dicht mogelijk bij de plaats waar de bal zich bevond.

De scheidsrechtersbal moet hernomen worden:

- wanneer de bal de doel- of zijlijn overschrijdt vooraleer hij door een speler aangeraakt werd;
- wanneer een speler de bal aanraakt vooraleer deze de grond raakt.

Art. 5 Mogelijke gevallen voor een scheidsrechtersbal

- vreemd voorwerp op het speelveld dat het spel of een speler beïnvloedt;
- overtreding van een speler buiten het speelveld terwijl de bal in het spel is;
- onregelmatig geworden bal tijdens het spel;
- gelijktijdige en even zware overtredingen begaan door twee tegenstanders;
- spelonderbreking voor een gekwetste speler;
- ongepast fluitsignaal van de scheidsrechter;
- fluitsignaal van een toeschouwer dat het spel of een speler kan beïnvloeden;
- spelonderbreking wegens de houding van afgevaardigden of toeschouwers;
- val of ernstige blessure van de scheidsrechter, waardoor hij het verloop van de wedstrijd niet meer kan controleren;
- elektriciteitspanne wanneer de bal in het spel is;
- alle andere omstandigheden door de scheidsrechter te bepalen.

Regel 8 – Bal in en uit het spel

Art. 1 Bal uit het spel

De bal is uit het spel:

- wanneer deze een zij- of doellijn volledig heeft overschreden, hetzij over de grond, hetzij in de lucht;
- wanneer hij het plafond of armaturen heeft geraakt;
- wanneer het spel door de scheidsrechter werd stilgelegd.

Art. 2 Bal in het spel

Op elk ander ogenblik is de bal in het spel van het begin tot het einde van de wedstrijd, ook in de hierna vermelde gevallen:

- indien deze in het speelveld terugkaatst na een doelpaal of een dwarslat te hebben geraakt;
- indien hij in het speelveld terugkaatst na de scheidsrechter te hebben geraakt die zich binnen het speelveld bevindt (de scheidsrechter wordt niet beschouwd als een vreemd voorwerp).

Regel 9 – Geldig doelpunt

Behalve de uitzonderingen die in de spelregels voorzien zijn, wordt een geldig doelpunt aangetekend als de bal volledig door het doelvlak gegaan is. Het doelvlak is het vlag begrensd door de doellijn tussen de palen, de 2 doelpalen zelf en de dwarslat. Het doelpunt is niet geldig wanneer de bal door een speler van de aanvallende ploeg (de doelverdediger inbegrepen) opzettelijk met de hand of arm geworpen, geslagen of gedragen werd.

Een doelpunt mag niet goedgekeurd worden indien de bal alvorens door het doelvlak te gaan, in aanraking komt met een vreemd voorwerp.

Indien dit feit zich voordoet:

- Tijdens een gewone spelfase: het spel moet hernomen worden met een scheidsrechtersbal op de plaats van het contact, tenzij in het doelgebied, dan moet een scheidsrechtersbal gegeven worden op de lijn die het doelgebied afbakent (= 6-meterlijn) zo dicht mogelijk bij de plaats waar de bal zich bevond.
- Bij het nemen van een strafschoep: deze moet hernomen worden.
- Wanneer de bal op een reglementaire wijze in het doel gaat nadat hij werd aangeraakt of van richting verandert door de scheidsrechter. Indien hij zich binnen het speelveld bevindt, moet het doelpunt goedgekeurd worden.

De ploeg die het grootste aantal doelpunten aangetekend heeft, is de winnaar van de wedstrijd. Indien geen enkel doelpunt werd aangetekend of indien beide ploegen hetzelfde aantal doelpunten hebben gescoord, eindigt de wedstrijd onbeslist.

Regel 10 – Fouten en ongepastheden

Art. 1 Rechtstreekse vrije trap

Een speler die opzettelijk 1 van de volgende fouten begaat, dient bestraft met een rechtstreekse vrije trap toegekend aan de tegenpartij

Fouten op een tegenstander:

- een tegenstander langs achter aanvallen;
- een tegenstander een trap geven of trachten te geven;
- een tegenstander een voetje lichten, d.w.z. een tegenstander doen vallen of trachten te doen vallen;
- op een tegenstander springen;
- een tegenstander aanvallen op een gewelddadige of gevaarlijke manier;
- een tegenstander slaan of trachten te slaan; naar iemand spuwen wordt gelijkgesteld met slaan;
- een tegenstander vast- of tegenhouden, hetzij bij een lichaamsdeel hetzij bij een gedeelte van zijn uitrusting;
- een tegenstander duwen;
- een sliding tackle op een tegenstander uitvoeren (op een gevaarlijke manier voor de tegenstander al glijdend een poging doen om de bal te spelen);
- een tegenstander met de schouder aanvallen.

Fouten met de bal:

- Met de voetzool de bal blokkeren die zich in de voeten van de tegenstander bevindt, op het ogenblik dat de tegenstander op de bal trapt.
- De bal met de hand of de arm spelen (dit geldt niet voor de doelverdediger binnen zijn doelgebied, rekening houdend met de beperkingen voorzien in de regels over het terugspelen van de bal naar de doelverdediger).

Een speler mag zijn gezicht en/of onderbuik beschermen zonder dat er sprake is van een fout, zelfs als hij in het bezit blijft van de bal. Een dame mag bovendien haar borst beschermen.

Een rechtstreekse vrije trap wordt genomen op de plaats waar de overtreding werd begaan. Wanneer 1 van deze fouten door een speler begaan werd in zijn eigen doelgebied, moet de rechtstreekse vrije trap omgezet worden in een strafschoop. Uitzondering hierop vormen de regels in verband met de foutieve tussenkomsten van een doelverdediger. Bij het toekennen van de strafschoop speelt het geen rol waar de bal zich bevindt op het ogenblik van de overtreding en voor zover deze in het spel is.

Art. 2 Onrechtstreekse vrije trap

Een speler die opzettelijk 1 van de volgende fouten begaat, dient bestraft met een onrechtstreekse vrije trap toegekend aan de tegenpartij:

- Spelen op een manier die door de scheidsrechter als gevaarlijk beoordeeld wordt voor de tegenstander, zonder dat er contact mag zijn (in dat geval moet een rechtstreekse vrije trap gegeven worden).
- Op een manier spelen dat het als gevaarlijk voor de speler zelf beoordeeld wordt.
- Op incorrecte wijze een tegenstander aanvallen, wanneer de bal niet binnen spelbereik of in de lucht is.
- Zonder de bal te spelen, de tegenstander met het lichaam hinderen (ofwel tussen de tegenstander en de bal lopen ofwel zich zodanig in de richting van de bal opstellen dat men een hinderpaal voor de tegenstander is).
- De doelverdediger van de tegenpartij beletten de bal weg te werken wanneer hij deze in zijn doelgebied opgevangen heeft.
- Alle fouten tegen medespelers of scheidsrechter.
- Een spelerswissel niet volgens de regels uitvoeren (In dit geval moet de onrechtstreekse vrije trap gegeven worden op de plaats waar de bal zich bevond op het ogenblik van de overtreding. Wanneer de bal zich in het doelgebied bevond, moet de onrechtstreekse vrije trap gegeven worden op de lijn die dit gebied afbakt (= 6-meterlijn), zo dicht mogelijk bij de plaats waar de bal was. Voor de verdediger wordt deze onrechtstreekse vrije trap genomen op de plaats waar de bal was op het moment van de overtreding binnen het doelgebied.).
- Opzettelijk tijd winnen als de bal in het spel is.
- Ieder onwettig gedrag tegen tegenstanders, medespelers, afgevaardigden of toeschouwers.
- Op een medespelers leunen om de bal te spelen of trachten te spelen.

- Na de aanvang of herneming van het spel (behalve bij scheidsrechtersbal) de bal een 2^e maal spelen alvorens deze door een andere speler werd aangeraakt (Indien bij de aanvang of herneming van het spel een speler een zwaardere fout begaat, terwijl hij de bal een 2^e maal aanraakt, moet de zwaarste fout bestraft worden.).
- Overtreding van regel 3, artikel 2.
- Overtreding van regel 4, artikel 4.
- Overtreding van regel 10, artikel 5.

Een onrechtstreekse vrije trap wordt genomen op de plaats waar de overtreding werd begaan. Wanneer 1 van deze fouten door een speler begaan werd in zijn eigen doelgebied, moet de onrechtstreekse vrije trap genomen worden op de lijn die dit gebied afbakt (= 6-meterlijn), zo dicht mogelijk bij de plaats waar de bal was op het moment van de overtreding.

Art. 3 Gelijktijdige overtredingen

Wanneer 2 fouten gelijktijdig begaan worden, dan moet de zwaarste fout bestraft worden met een vrije trap, aangezien:

- de fouten strafbaar met een rechtstreekse vrije trap voorrang hebben op de fouten strafbaar met een onrechtstreekse vrije trap;
- de fouten strafbaar met een rechtstreekse vrije trap op de tegenstander voorrang hebben op deze begaan met de bal.

Wanneer 2 tegenstanders gelijktijdig een even zware fout begaan en indien de scheidsrechter meent te moeten ingrijpen, dient het spel hernomen met een scheidsrechtersbal op de plaats waar de bal zich bevond. Indien het feit zich voordoet in het doelgebied moet een scheidsrechtersbal gegeven worden op de lijn die dit gebied afbakt (= 6-meterlijn), zo dicht mogelijk bij de plaats waar de bal was op het moment van de overtreding.

Art. 4 Tuchtmaatregelen

Onderstaande maatregelen zijn enkel van toepassing op diegenen die aan het spel deelnemen en afgevaardigden.

Het toekennen van 2 minuten straftijd aan een speler wordt weergegeven door middel van een duidelijk gebaar van de scheidsrechter.

Een uitwijzing van een speler of afgevaardigde wordt weergegeven door een gele kaart.

Een uitsluiting van een speler of afgevaardigde wordt weergegeven door een rode kaart.

Alleen de scheidsrechter is bevoegd te oordelen over de strafmaatregel die hij meent te moeten opleggen en de strafmaatregel op te leggen. Hij is niet verplicht deze maatregelen in stijgende volgorde toe te passen, wel te verstaan dat slaan, naar of op iemand spuwen of natrappen in elk geval moet gesanctioneerd worden met een definitieve uitsluiting.

Straftijd

Een speler moet 2 minuten straftijd krijgen:

- wanneer hij aanhoudend de spelregels overtreedt;
- wanneer hij door woorden of gebaren de beslissingen van de scheidsrechter afkeurt.

Een speler die straftijd krijgt, moet 2 minuten plaatsnemen op de bank voor wisselers en mag gedurende deze tijd niet vervangen worden door een andere speler. De scheidsrechter maakt de speler duidelijk kenbaar dat hij met straftijd gesanctioneerd wordt. Eenzelfde speler kan tijdens de wedstrijd meer dan 1 keer een straftijd krijgen.

Uitwijzing / uitsluiting

Een speler moet uitgewezen of uitgesloten worden:

- wanneer hij aanhoudend de spelregels overtreedt;
- wanneer hij zich in een beledigende of onbehoorlijke taal richt tot de scheidsrechter, of afgevaardigden of het publiek;
- in geval hij zich brutaal of gewelddadig gedraagt;
- in geval van duidelijk spelbederf.

Een uitgewezen speler mag niet langer deelnemen aan de wedstrijd of plaatsnemen op de bank voor wisselers en moet zich onmiddellijk naar de kleedkamer begeven. De uitgewezen speler mag na 2 minuten straf tijd vervangen worden door een wisselers indien deze aanwezig is op de wisselbank. Na de spelherneming kan een uitgewezen speler geen rode kaart meer krijgen. Er mag wel een verslag opgemaakt worden door de scheidsrechter.

Indien een uitgewezen speler weigert het speelveld te verlaten en/of zich naar de kleedkamer te begeven, moet de scheidsrechter hem definitief uitsluiten.

Een uitgesloten speler mag niet langer deelnemen aan de wedstrijd of plaatsnemen op de bank voor wisselers en moet zich onmiddellijk naar de kleedkamer begeven. De uitgesloten speler mag in geen geval vervangen worden.

Een uitwijzing/uitsluiting van een speler/afgevaardigde op de wisselbank mag geen invloed hebben op de spelers die op dat ogenblik aan het spel deelnemen of de andere afgevaardigde(n) op de wisselbank.

Indien een uitgesloten speler weigert het speelveld te verlaten en/of zich naar de kleedkamer te begeven, moet de scheidsrechter de passende maatregelen nemen (regel 3, artikel 3).

Afgevaardigden kunnen eveneens uitgewezen en/of uitgesloten worden. Indien een uitgewezen afgevaardigde weigert de neutrale zone te verlaten, wordt hij uitgesloten. Indien de afgevaardigde alsnog weigert de neutrale zone te verlaten, wordt de wedstrijd gestaakt.

De scheidsrechter moet voor elke uitsluiting een verslag opmaken, op een speciaal daartoe bestemd formulier, en overmaken aan de bevoegde commissie. Indien de scheidsrechter een doelverdediger uitsluit omwille van handspel buiten het doelgebied, moet er geen verslag opgemaakt worden. Het volstaat de feiten kort te vermelden in het vak opmerkingen.

Indien 1 van beide ploegen weigert de wedstrijd te hervatten, moet de scheidsrechter de kapitein van die ploeg bij zich roepen. Indien deze de weigering om verder te spelen bevestigt, zal de scheidsrechter de wedstrijd definitief staken.

Art. 5 Balbehandeling

Binnen zijn eigen doelgebied

De doelverdediger mag de bal met de handen en/of de armen spelen:

- wanneer hij de bal opnieuw in het spel brengt nadat de bal de doellijn heeft overschreden;
- wanneer de bal in laatste instantie geraakt werd door een tegenstrever.
- De doelverdediger mag de bal niet met de handen/armen spelen wel met de voeten wanneer een medespeler hem de bal vrijwillig toespeelt.

Indien de doelverdediger tijdens het spel de bal raakt of afweert, mag hij de bal opnieuw met de handen en/of armen spelen op voorwaarde dat de bal hem niet vrijwillig toespeeld werd door een medespeler.

Indien de doelverdediger tijdens het spel de bal afweert en de bal daarop zijn doelgebied verlaat, mag hij de bal opnieuw spelen.

Een inbreuk op deze voorschriften zal bestraft worden met een onrechtstreekse vrije trap, toegekend aan de tegenpartij, op de plaats waar de overtreding werd begaan. Indien de overtreding werd begaan binnen het doelgebied, wordt de onrechtstreekse vrije trap toegekend aan de tegenstrever op de lijn die het doelgebied afbakt (= 6-meterlijn), zo dicht mogelijk bij de plaats waar de overtreding werd begaan.

Art. 6 Spelherneming

Alle volgende spelhernemingen dienen uitgevoerd binnen 4 seconden vanaf het ogenblik waarop de bal door de scheidsrechter als zijnde in het spel wordt beoordeeld.

- intrappen vanop de zijlijn;
- hoekschoppen;
- doelwerpen nadat de bal over de doellijn is buitengegaan.

Elk vrijwillig tijdverlies wordt bestraft met een tuchtmaatregel.

- De intrap vanop de zijlijn wordt aan de tegenpartij toegekend.
- De bal wordt toegekend aan de doelverdediger van de tegenpartij.
- Een hoekschop wordt aan de tegenpartij toegekend.

Regel 11 – Vrije trappen

Er zijn 2 soorten vrije trappen:

- de rechtstreekse vrije trap waaruit een rechtstreeks doelpunt kan gemaakt worden tegen de overtredende partij;
- de onrechtstreekse vrije trap waaruit niet rechtstreeks een doelpunt kan gemaakt worden (Indien de bal, alvorens door het doelvlak te gaan, aangeraakt of gespeeld werd door een andere speler dan deze die de trap heeft gegeven, is het doelpunt wel geldig.).

Wanneer op een rechtstreekse of onrechtstreekse vrije trap, toegekend buiten de doelgebieden, de speler die de trap neemt, de bal rechtstreekse in zijn eigen doel schiet, mag het doelpunt niet toegekend worden maar moet het spel hernomen worden met een hoekschop in het voordeel van de tegenpartij.

Bij een rechtstreekse of onrechtstreekse vrije trap in de bal in het spel zodra hij geraakt en in beweging gebracht is door een speler van de ploeg aan wie de vrije trap is toegewezen. Indien een rechtstreekse of onrechtstreekse vrije trap toegekend wordt aan een speler in zijn eigen doelgebied, zal de bal in het spel zijn onmiddellijk na het doelgebied te hebben verlaten.

De scheidsrechter signaleert een onrechtstreekse vrije trap door de arm verticaal boven het hoofd te houden op het ogenblik dat de trap gegeven wordt. De scheidsrechter moet de arm opgeheven houden tot wanneer de bal aangeraakt wordt door een andere speler of niet meer in het spel is.

Om een vrije trap te kunnen toekennen moet:

- de scheidsrechter de fout van een speler gezien hebben en ze als opzettelijk beoordelen;
- de fout op het speelveld begaan zijn;
- de bal in het spel zijn op het ogenblik dat de fout begaan werd.

Opdat de spelhervatting op de vrije trap conform de regels zou zijn, is het nodig:

- dat de bal stilligt op de plaats waar de fout begaan werd, behalve in de uitzonderingsgevallen voorzien door andere regels.
Wanneer een vrije trap toegekend wordt aan de verdedigers in hun eigen doelgebied, moet de bal gelegd worden op de plaats waar de fout begaan werd. De tegenstanders moeten buiten het doelgebied blijven. Indien de bal niet direct in het spel gebracht wordt, dus buiten het doelgebied, moet de vrije trap opnieuw gegeven worden. Wanneer een onrechtstreekse vrije trap toegekend wordt aan de aanvallers in het doelgebied van de tegenpartij, moet de bal gelegd worden op de lijn die dit gebied afbakent (= 6-meterlijn), zo dicht mogelijk bij de plaats waar de fout begaan werd.
- dat alle tegenstanders van de speler die de vrije trap geeft, zich op minimum 5 meter van de bal bevinden en slechts dichterbij mogen komen wanneer de bal in het spel is.
Indien een tegenstander van een speler die een vrije trap geeft tot minder dan 5 meter van de bal nadert vooraleer deze in het spel is, moet de scheidsrechter de vrije trap laten hernemen. De speler die de fout begaat moet een waarschuwing krijgen en in geval van herhaling 2 minuten straftijd krijgen. Wanneer de tegenstanders een muur maken en weigeren zicht op reglementaire afstand te plaatsen, moet de scheidsrechter een waarschuwing geven aan de speler die zich het dichtst bij de bal bevindt. Wanneer vervolgens de spelers zich nog niet op reglementaire afstand plaatsen, moet de speler die zich het dichtst bij de bal bevindt 2 minuten straftijd krijgen.

Nochtans wanneer de speler die de vrije trap geeft en hieruit eventueel voordeel kan uit halen, niet wacht tot de tegenstanders zich op reglementaire afstand bevinden, dient het spel voortgezet, zelfs als de bal op een tegenstander die er te dicht bij staat terecht komt.

- dat de bal in gelijk welke richting getrapt mag worden, behalve op een strafschoep en bij de aftrap. In die gevallen moet de bal vooruit getrapt worden.
- Wanneer bij het nemen van de vrije trap 1 of meerdere tegenstanders rondspringen, gebaren maken of schreeuwen met de bedoeling de speler die de vrije trap neemt af te leiden, moet hij of moeten zij een waarschuwing krijgen wegens onbehoorlijk gedrag.

Art. 1 Het trappen

Het trappen van een strafschop gebeurt als volgt:

- De bal moet door de speler die de strafschop neemt op het strafschoppunt gelegd worden. De scheidsrechter is de enige die oordeelt of de bal correct ligt.
- Alle spelers, met uitzondering van de doelverdediger van de tegenpartij, moeten zich binnen het speelveld maar buiten het doelgebied bevinden en op minimum 5 meter van de bal.
- De doelverdediger van de tegenpartij moet met beide voeten op de doellijn tussen de doelpalen staan. Hij mag zijn voeten niet bewegen tot de bal getrapt is.
- De strafschnopnemer moet met het gezicht naar het doel en de bal staan en mag bij het trappen zijn aanloop niet onderbreken.
- De strafschnopnemer moet de bal voorwaarts trappen. Een tweede speler mag de strafschnop verder verlengen tot in het doel indien aan de overige punten van regel 12 voldaan wordt.
- Wanneer de strafschnopnemer de bal achterwaarts speelt, moet de strafschnop hernomen worden en dient hij een waarschuwing te krijgen.
- De bal moet stil liggen. De toelating om de strafschnop te trappen moet door de scheidsrechter met een fluitsignaal gegeven worden.
- Uit een strafschnop kan rechtstreeks gescoord worden.
- De bal is in het spel zodra hij in beweging gebracht is door de strafschnopnemer.

Art. 2 Bijzondere gevallen

1. Wanneer de scheidsrechter een strafschnop toegekend heeft, mag hij het signaal van de uitvoering ervan niet geven vooraleer de spelers hun plaats ingenomen hebben die door de spelregels voorgeschreven wordt.
 - 2.1 Wanneer de bal, nadat de strafschnop genomen wordt, op zijn weg naar het doel door een vreemd voorwerp of de scheidsrechter geraakt wordt, moet de strafschnop hernomen worden.
 - 2.2 Wanneer de bal, nadat de strafschnop genomen wordt, in aanraking komt met de doelverdediger, een doelpaal of de dwarslat en bij het terugkaatsen in het speelveld geraakt wordt door een vreemd voorwerp, moet de scheidsrechter het spel stilleggen. Hij dient het spel te laten hernemen met een scheidsrechtersbal op de plaats waar de bal in contact kwam met het vreemde voorwerp, behalve indien het contact gebeurde in het doelgebied. In dat geval moet de scheidsrechtersbal gegeven worden op de lijn die dit gebied afbakent (= 6-meterlijn), zo dicht mogelijk waar het contact gebeurde.
 - 3.1 Wanneer de scheidsrechter, nadat hij het signaal voor het nemen van de strafschnop gegeven heeft, vaststelt dat de doelverdediger zicht niet op de voorgeschreven plaats op de doellijn bevindt, moet hij toch de strafschnop laten nemen. Indien een doelpunt aangetekend wordt, moet het goedgekeurd worden. Indien geen doelpunt gemaakt wordt, moet de strafschnop hernomen worden.
 - 3.2 Wanneer, nadat de scheidsrechter het signaal voor het nemen van de strafschnop gegeven heeft en alvorens de bal getrapt werd, de doelverdediger zijn voeten beweegt, moet hij de strafschnop toch laten nemen. Indien een doelpunt aangetekend wordt, moet het goedgekeurd worden. Indien geen doelpunt gemaakt wordt, moet de strafschnop hernomen worden.
 - 3.3 Wanneer, nadat de scheidsrechter het signaal voor het nemen van de strafschnop gegeven heeft en alvorens de bal in het spel is, een speler van de verdedigende ploeg in het doelgebied komt of de bal nadert tot op minder dan 5 meter, moet hij de strafschnop toch laten nemen. Indien een doelpunt aangetekend wordt, moet het goedgekeurd worden. Indien geen doelpunt gemaakt wordt, moet de strafschnop hernomen worden.
- In de gevallen 3.1, 3.2 en 3.3 moet de speler die de overtreding begaat een waarschuwing krijgen.
- 4.1 Wanneer, op het ogenblik dat de strafschnop genomen wordt, de strafschnopnemer zich aan onbehoorlijk gedrag schuldig maakt of 1 van zijn medespelers door woorden of gebaren de doelverdediger beïnvloedt, moet de strafschnop hernomen worden indien er een doelpunt is gescoord. De strafschnopnemer, of de schuldige medespelers, moeten een waarschuwing krijgen.

- 4.2 Wanneer, op het ogenblik dat de strafschoep genomen wordt, een speler de strafschoepnemer beïnvloedt door woorden of gebaren, moet de strafschoep hernomen worden indien geen doelpunt is gescoord. De schuldige speler moet een waarschuwing krijgen. Indien deze speler een projectiel naar de bal werpt, wordt er op dezelfde wijze gehandeld en moet hij bovendien uitgesloten worden.
- 4.3 Wanneer, nadat de scheidsrechter het signaal tot het nemen van de strafschoep gegeven heeft en alvorens de bal in het spel is, een ploegmaat van de strafschoepnemer in het doelgebied komt of de bal nadert tot op minder dan 5 meter, moet hij de strafschoep toch laten nemen. Indien een doelpunt aangetekend wordt, moet de strafschoep hernomen worden.
- 4.4 Wanneer in dezelfde omstandigheden als in 4.3. de bal terug in het spel botst nadat hij de doelverdediger, een doelpaal of de dwarslat geraakt heeft, moet de scheidsrechter het spel stilleggen en een onrechtstreekse vrije trap aan de tegenpartij toekennen op de plaats waar de speler in het doelgebied gekomen is of op de plaats waar hij tot op minder dan 5 meter van de bal benaderd is.
- 4.5 Wanneer in dezelfde omstandigheden als in 4.3. de doelverdediger de bal afweert in hoekschoep, moet de scheidsrechter de hoekschoep toekennen. In de gevallen 4.3, 4.4 en 4.5 moet de schuldige speler een waarschuwing krijgen.
- 5.1 Wanneer, nadat de scheidsrechter het signaal voor het nemen van de strafschoep gegeven heeft en alvorens de bal in het spel is, de doelverdediger niet op zijn doellijn blijft en tegelijkertijd een ploegmaat van de strafschoepnemer in het doelgebied komt of de bal nadert tot op minder dan 5 meter, moet de strafschoep hernomen worden.
- 5.2 Wanneer, nadat de scheidsrechter het signaal voor het nemen van de strafschoep gegeven heeft en alvorens de bal in het spel is, een speler van beide ploegen in het doelgebied komt of de bal nadert tot op minder dan 5 meter, moet de strafschoep hernomen worden. In de gevallen 5.1 en 5.2 moeten de spelers die een overtreding begaan hebben een waarschuwing krijgen.
6. Wanneer de speeltijd van een wedstrijd na de eerste helft of na het einde van de wedstrijd moet verlengd worden om een strafschoep te nemen of te hernemen, moet deze verlenging duren tot op het ogenblik dat de strafschoep zijn uitwerking heeft gehad.

Een doelpunt is aangetekend wanneer de bal volledig door het doelvlak gegaan is, in 1 van de volgende gevallen:

- rechtstreeks na het nemen van de strafschoep;
- na van een doelpaal of een dwarslat teruggekaatst te zijn;
- nadat hij door de doelverdediger aangeraakt of gespeeld werd;
- nadat eerst de doelverdediger hem aanraakt en vervolgens via een doelpaal of de dwarslat in het doel komt;
- nadat hij eerst een doelpaal of de dwarslat raakt en vervolgens via de doelverdediger in het doel komt.

De wedstrijd eindigt zodra de scheidsrechter zijn beslissing genomen heeft.

7. Wanneer een strafschoep genomen wordt in extra speeltijd:
- worden alle voorschriften van hoger vermelde paragrafen gewoon toegepast (behalve die van paragrafen 2.2, 4.4 en 4.5);
 - in de omstandigheden beschreven in paragrafen 2.2, 4.4 en 4.5 eindigt het trappen van de strafschoep onmiddellijk nadat de bal van een doelpaal of de dwarslat terugkaatst in het speelveld.

Art. 3 Regeling voor het nemen van strafschoppen voor het verkrijgen van een beslissing bij o.a. bekerwedstrijden, testwedstrijden, toernooien of om een winnaar aan te duiden

1. De scheidsrechter bepaalt op welk doel alle strafschoppen zullen genomen worden.
2. De scheidsrechter wijst door loting de ploeg aan die de eerste strafschoep zal nemen.
3. De 2 kapiteins geven aan de scheidsrechter de nummers van 3 verschillende spelers, die afwisselend en in de opgegeven volgorde de 1^e reeks strafschoppen zullen nemen. Hiervoor komen alle spelers in aanmerking die op het wedstrijdblad genoteerd staan en voor het trappen van de strafschoppen door de scheidsrechter gecontroleerd worden. Spelers die tijdens de wedstrijd uitgewezen of uitgesloten werden, komen hiervoor niet meer in aanmerking. Indien een speler 2 minuten straftijd kreeg tijdens de wedstrijd, en deze straftijd is nog niet volledig om wanneer de wedstrijd beëindigd is, mag deze speler niet deelnemen aan het trappen van

de strafschoppen. Indien 1 van de 3 aan de scheidsrechter bekend gemaakte strafschopnemers zich bij de aanloop om de strafschop te nemen kwetst en de strafschop nog niet genomen is, mag de gekwetste strafschopnemer alsnog vervangen worden door een medespeler. Wanneer een ploeg gedurende de hele wedstrijd slechts aantreedt met 4 spelers, maar zich volgens de procedure na het eindsignaal vervolledigt met een 5^e speler, mag deze deelnemen aan het trappen van de strafschoppen nadat hij door de scheidsrechter gecontroleerd werd. In dat geval dient de 5^e lijn op het wedstrijdblad, die voordien niet gebareerd werd, ingevuld te worden, hetzij aan de rand van het speelveld voor het trappen van de strafschoppen, hetzij nat het trappen ervan, in de kleedkamer van de scheidsrechter.

4. Indien bij gelijkheid van het aantal pogingen een ploeg er in gelukt is een voorsprong van 2 doelpunten te nemen, moet de 3^e strafschop niet meer genomen worden
5. Wanneer na 3 pogingen beide ploegen hetzelfde aantal of geen doelpunten gescoord hebben, wordt er als volgt gehandeld:
 - De 2 kapiteins geven aan de scheidsrechter de nummers van 3 verschillende spelers die, in de opgegeven volgorde, de volgende strafschoppen zullen nemen. Deze spelers mogen dezelfde zijn als deze die in de 1^e reeks de strafschoppen hebben genomen.
 - De strafschoppenreeks wordt definitief stopgezet, wanneer na evenveel pogingen een ploeg 1 doelpunt meer heeft gescoord dan de andere.
6. Dezelfde procedure zal verder gezet worden wanneer na deze 3 strafschoppen nog geen afscheiding is tussen beide ploegen.
7. Gedurende de duur van het trappen van de strafschoppen moeten alle spelers, uitgezonderd de strafschopnemer en de doelverdedigers, zich in de middencirkel of achter de middellijn binnen het speelveld bevinden.
8. In geval van elektriciteitspanne of onbeschikbaarheid van het speelveld/de sporthal zal het resultaat bepaald worden door een lottrekking door de bevoegde commissie. In geval van elektriciteitspanne of onbeschikbaarheid van het speelveld/de sporthal en wanneer beide ploegen niet evenveel pogingen tellen:
 - wordt de laatste poging van de ploeg die er 1 meer telt, vernietigd;
 - gaat de bevoegde commissie over tot lottrekking om de winnaar aan te duiden, behalve wanneer het feit zich voordoet in de 1^e reeks van 3 strafschoppen. In dat geval wordt de ploeg die voorsprong genomen heeft tot winnaar uitgeroepen.
9. Wanneer, terwijl 1 van beide ploegen herleid is tot 3 spelers, 1 van hen zich kwetst of uitgesloten wordt, moet het nemen van de strafschoppen gestaakt worden wegens een onvoldoende aantal spelers.
10. Alle schikkingen van regel 12, behalve paragrafen 2.2, 4.4 en 4.5 (regel 12, artikel 2), zijn van toepassing.

Regel 13 – Intrap en bal tegen plafond / armaturen

Art. 1 Bal over de zijlijn

Wanneer de bal volledig over de zijlijn is gegaan, ofwel over de grond ofwel in de lucht, moet hij terug in het spel gebracht worden met een intrap, toegekend aan de tegenstander van de speler die de bal het laatst heeft aangeraakt vooraleer deze de zijlijn heeft overschreden.

Art. 2 Intrap en bal in het spel

De bal moet op de zijlijn gelegd worden op de plaats waar hij de zijlijn heeft overschreden. De bal moet stil liggen alvorens de intrap gegeven wordt.

De bal is in het spel zodra hij in beweging is gebracht door een speler en de zijlijn heeft overschreden.

Art. 3 Bal tegen plafond / armaturen

Wanneer de bal het plafond of de armaturen boven het speelveld raakt, wordt een onrechtstreekse vrije trap toegekend tegen de ploeg waarvan een speler het laatst de bal heeft aangeraakt.

Het spel wordt hernomen met een onrechtstreekse vrije trap op de middenstip.

Art. 4 Respecteren van de afstand bij intrap

Alle tegenstanders van de speler die de intrap neemt, moeten zich op minimum 5 meter van de bal bevinden. Ze mogen niet tot minder dan 5 meter van de bal naderen, vooraleer deze in het spel is.

Art. 5 Foutieve intrap

Bij een foutieve intrap wordt een intrap op dezelfde plaats toegekend aan de tegenstrever (behalve bij inbreuk op regel 13, artikel 4).

Art. 6 Geen rechtstreeks doelpunt uit intrap

Uit een intrap kan niet rechtstreeks gescoord worden.

Regel 14 – Doelworp (nadat de bal de doellijn overschreden heeft)

Art. 1 Toekenning van een doelworp

Een doelworp wordt aan de verdedigende ploeg toegekend:

- wanneer de bal de doellijn volledig overschreden heeft, met uitzondering van het doelvlak en het laatst door een aanvaller werd aangeraakt;
- wanneer een tegenstander de bal rechtstreeks in het doel heeft doen terechtkomen of op een onrechtstreekse vrije trap;
- in geval van een foutieve hoekschop.

Art. 2 Uitvoering van een doelworp

Een doelworp moet door de doelverdediger volgens de volgende voorschriften uitgevoerd worden:

- Hij moet de bal terug in het spel brengen met de hand en van binnen zijn doelgebied.
- Alle spelers van de tegenpartij moeten zich buiten het doelgebied bevinden en mogen er slechts inkomen nadat de bal in het spel is.
- De bal is in het spel zodra hij, in het speelveld, de lijn die het doelgebied afbakent (= 6-meterlijn), overschrijdt.

Wanneer de doelverdediger de bal rechtstreeks buiten de zijlijn doet terechtkomen, moet het spel hernomen worden met een intrap toegekend aan de tegenpartij.

Wanneer de bal, nadat hij in het speelveld de lijn heeft overschreden die het doelgebied afbakent (= 6-meterlijn), rechtstreeks over de doellijn buitengaats, moet het spel worden hernomen met een hoekschop, toegekend aan de tegenpartij.

Art. 3 Hernemen van een doelworp

De doelworp moet hernomen worden:

- wanneer de doelverdediger de bal niet met de hand en van binnen zijn doelgebied in het spel brengt;
- als een speler de bal raakt vooraleer hij in het spel is;
- wanneer de bal via de doellijn buiten het doelgebied het speelveld verlaat;
- wanneer de doelverdediger een 2^e maal de bal aanraakt vooraleer deze in het spel is;
- wanneer een speler van de tegenpartij zich in het doelgebied bevindt of er inkomt vooraleer de bal in het spel is.

Art. 4 Balbehandeling na een doelworp

Vanaf het ogenblik dat de doelverdediger de bal opnieuw in het spel brengt, zijn de bepalingen van regel 10, artikel 5 van toepassing.

Regel 15 – Hoekschop

Art. 1 Toekenning van een hoekschop

Een hoekschop wordt aan de aanvallende ploeg toegekend:

- wanneer de bal de doellijn volledig overschreden heeft, met uitzondering van het doelvlak en het laatste door een verdediger werd aangeraakt;
- wanneer op een spelhervatting de bal in het eigen doel getrapt wordt, nadat hij effectief in het spel is geweest.

Art. 2 Uitvoering van een hoekschop

De hoekschop wordt genomen door het trappen van de bal die precies op het snijpunt van de doellijn en de zijlijn wordt gelegd. Voor de hoekschop getrapt wordt, moet de bal stil liggen op het hoekpunt het dichtst bij de plaats waar de bal de doellijn overschreden heeft.

De bal is in het spel zodra hij in beweging is gebracht door een speler en de lijn die het speelveld afbakt overschrijdt.

Art. 3 Respecteren van de afstand bij hoekschop

Alle tegenstanders van de speler die de hoekschop neemt, moeten zich op minimum 5 meter van de bal bevinden. Ze mogen niet tot minder dan 5 meter van de bal naderen, vooraleer deze in het spel is.

Art. 4 Foutieve hoekschop

In geval van foutieve hoekschop wordt de bal toegewezen aan de doelverdediger van de tegenpartij die de bal in het spel brengt zoals bepaald in regel 14, artikel 2.

Art. 5 Doelpunt uit hoekschop

Uit hoekschop kan rechtstreeks gescoord worden in het doel van de tegenpartij.